

1. TEHNIČKE ZNAČAJKE

Tipaska oznaka	Obujam (l)	Snaga grijača (W)	Napon (V)	Radni tlak (bar)	1) Vrijeme zagrijavanja vode na max. temp. (h)		Masa (kg)	Način priključenja na vodovodnu instalaciju	Zaštita spremnika	Zaštitna anoda	Toplinska izolacija
					65±5 °C	85±5 °C					
EGV 30.2 RI	30	2000	230~	6	-	1.5	17	zatvoreni (tlačni)	emajl	Mg	tvrda poliuret. pjena
EGV 50.2 TI	50				1.8	-	21				
EGV 80.2 RHI	80				-	3.6	31				
EGV 51.1 TI	50	1200			2.7	-	21				
EGV 51.1 RI					-	3.6	23				
EGV 51.2 TI					1.8	-	21				
EGV 50.2 RI	80	2000			-	2.3	23				
EGV 80.2 TI					2.8	-	29				
EGV 80.2 RI					-	3.6	31				
EGV 81.2 TI	80	2000			2.8	-	29				
EGV 81.2 RI					-	3.6	31				
EGV 101.2 RI					100	-	4.5				
EGV 121.2 RI	120	-			5.4	37					
EGV 141.2 RI	140	-			6.3	41					
EGV 161.2 RI	160	-			7	45					
EGV 181.2 RI	180	-	7.9	49							

1) Vrijedi ako je ulazna temperatura vode iz vodovodne instalacije 10°C.

UGRADBENE MJERE

	Tipaska oznaka										
	EGV 30...	EGV 50...	EGV 80...	EGV 80...RH	EGV 51...	EGV 81...	EGV 101...	EGV 121...	EGV 141...	EGV 161...	EGV 181...
a	430				505						
b	550	730	1050		585	795	950	1075	1225	1365	1505
c	-		280		-						
d	-		600		-		280	600			
e	100		95		110						
f	G1/2										
g	100		260		100						
h	355										
i	390	560	880	-	400	592	885	892	962	1032	1102

H - izvedba

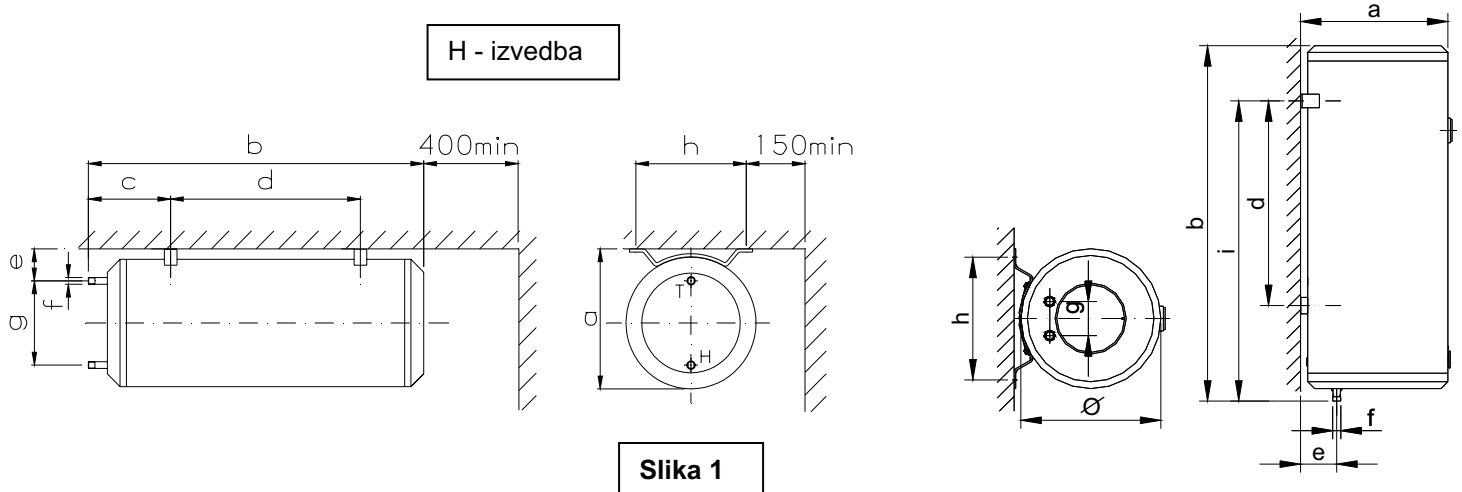

Slika 1